

INSTRUKCJA OBSŁUGI

LDM

MIKROFONOWY SYSTEM BEZPRZEWODOWY

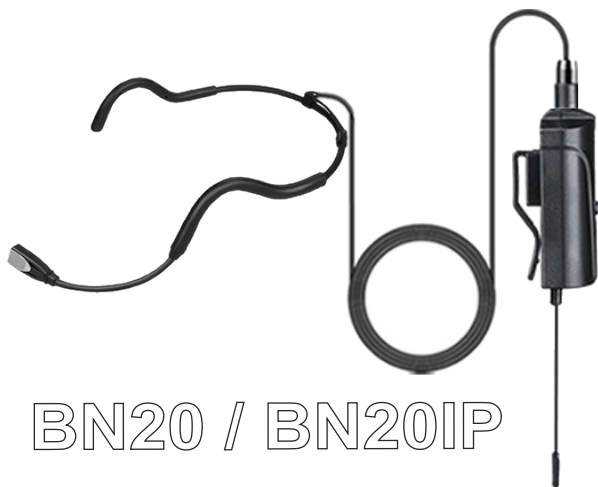

BN20 / BN201P



H20

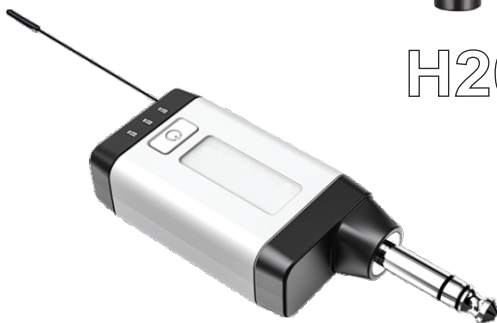

V220

Spis treści

1. KOMPONENTY SYSTEMU.....	2
2. OPIS ODBIORNIKA.....	3
3. OPIS NADAJNIKA DO RĘKI	3
4. OPIS MIKROFONU NAGŁOWNEGO.....	4
5. UŻYTKOWANIE.....	5
6. PARAMETRY TECHNICZNE.....	6
7. BEZPIECZEŃSTWO UŻYTKOWANIA.....	7



Przed użyciem zapoznaj się z instrukcją obsługi.

Urządzenie należy trzymać z dala od dzieci i niewykwalifikowanych osób. Producent nie ponosi odpowiedzialności za szkody spowodowane nieprawidłowym użytkowaniem.

Przed użyciem upewnij się, że obudowa nie jest uszkodzona.

Komponenty systemu

1. Odbiornik V220 x1
2. Mikrofon (do ręki lub nagłowny w zależności od wybranej wersji) x2
3. Przejściówka minijack - jack 6,3mm
4. Zasilacz
5. Przewód do ładowania
6. Instrukcja obsługi
7. Walizka

Opis systemu

Podwójny, 20 kanałowy odbiornik mikrofonu bezprzewodowego z dwoma mikrofonami bezprzewodowymi.

- > cyfrowa transmisja sygnału audio
- > pasmo UHF: 660-690MHz
- > automatyczne nawiązywanie łączności między nadajnikiem a odbiornikiem

Opis odbiornika

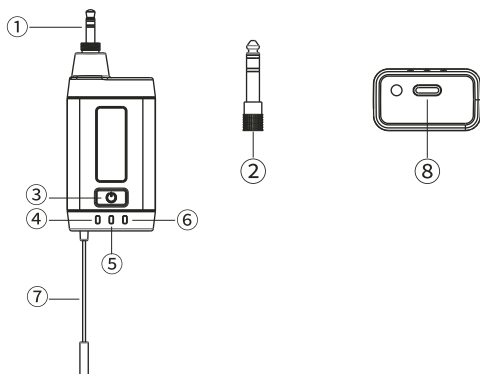

1. Wyjście sygnału - wtyk jack stereo 3,5mm
2. Przejściówka jack 3,5mm / jack stereo 6,5mm
3. Włącznik zasilania
4. Dioda sygnalizacyjna kanału A
5. Dioda sygnalizacyjna ładowania
Kolor czerwony - ładowanie w toku
Dioda nie świeci - ładowanie zakończone
6. Dioda sygnalizacyjna kanału B
7. Antena.

Opis nadajnika do ręki

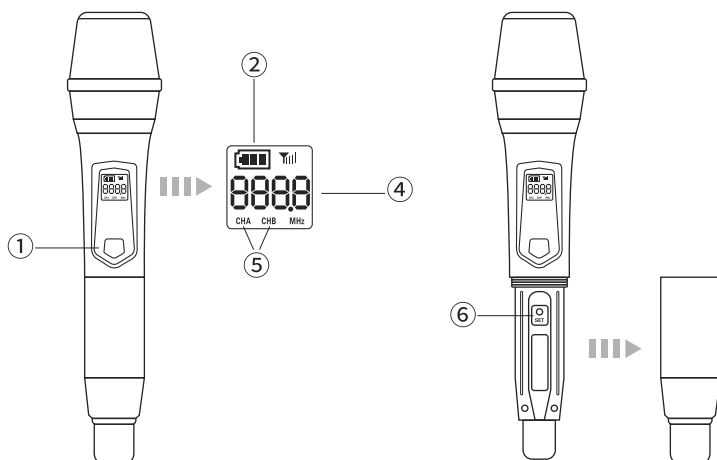

1. Włącznik zasilania
 2. Wskaźnik naładowania baterii
 4. Częstotliwość mikrofonu
 5. Kanał A / B
 6. Przycisk SET - zmiany ustawień
- A) naciśnij krótko w celu zmiany częstotliwości
 B) naciśnij i przytrzymaj 1 sek. aby przełączyć się na kanał A / B

Opis zestawu nagłownego

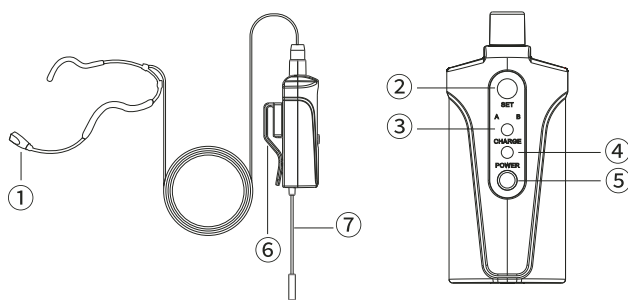

1. Mikrofon nagłowny
 2. Przycisk SET - zmiany ustawień
- A) naciśnij krótko w celu zmiany częstotliwości
 B) naciśnij i przytrzymaj 1 sek. aby przełączyć się na kanał A / B
3. Dioda sygnalizacyjna kanału
 Kolor niebieski - kanał A
 Kolor czerwony - kanał B
 4. Wskaźnik ładowania
 Kolor zielony - ładowanie w toku
 Dioda nie świeci - ładowanie zakończone
 Dioda miga co 0.5 sek. - bateria wyczerpana, należy naładować baterię
 5. Włącznik zasilania
 6. Klips
 7. Antena

Użytkowanie

WSKAZÓWKI OGÓLNE

1. Wyłącz zasilanie odbiornika przed podłączeniem do miksera
2. Wycisz urządzenia emitujące dźwięk przed wyłączeniem zasilania mikrofonu.
3. Wycisz urządzenia emitujące dźwięk przed wyciągnięciem odbiornika z miksera

NAWIĄZANIE ŁĄCZNOŚCI

1. Naciśnij i przytrzymaj WŁĄCZNIK 1 sek. aby włączyć odbiornik
2. Naciśnij i przytrzymaj WŁĄCZNIK 1 sek. aby włączyć nadajnik (mikrofon) - połączenie mikrofonu z odbiornikiem nastąpi automatycznie (**TRYB INTELIGENTNEGO SKANOWANIA**)

USTAWIENIE / ZMIANA CZĘSTOTLIWOŚCI

Naciśnij SET aby przełączyć kanał (częstotliwość). Połączenie odbiornika z mikrofonem nastąpi automatycznie (**TRYB INTELIGENTNEGO SKANOWANIA**)

ŁADOWANIE

Odbiornik oraz nadajnik „do paska” - bodypack, mają wbudowaną baterię. Niski poziom naładowania baterii jest sygnalizowany ciągłym miganiem diody - należy naładować baterię.

TRYB INTELIGENTNEGO SKANOWANIA

Domyślny tryb pracy, odpowiedni do pracy zestawu składającego się z dwóch mikrofonów i jednego lub więcej odbiorników (w przypadku kiedy dźwięk z mikrofonów ma być słyszalny na więcej niż jednym urządzeniu).

TRYB STAŁEJ CZĘSTOTLIWOŚCI

Tryb pracy odbiornika umożliwiający użytkowanie 2 lub więcej zestawów jednocześnie.

1. Włącz jeden z odbiorników - pozostałe elementy zestawu powinny być wyłączone.
2. Włącz parę nadajników (mikrofonów) znajdujących się w zestawie z włączonym odbiornikiem - na odbiorniku zaświecą się diody sygnalizujące nawiązanie połączenia.
3. Naciśnij i przytrzymaj przycisk zasilania włączonego odbiornika przez około 5 sek. - do czasu aż dioda sygnalizująca mignie 3 razy a następnie zgaśnie.
4. Wyłącz mikrofony
5. Ponownie włącz odbiornik
6. Włącz kolejną parę nadajników (mikrofonów) - jeżeli zaświecą się diody sygnalizujące połączenie zmień częstotliwość pracy każdego z mikrofonów za

pomocą przycisku SET - diody sygnalizujące połączenie powinny zgasnąć 7. Włącz kolejny odbiornik - zaświecą się diody sygnalizujące nawiązanie połączenia. Przeprowadź procedurę z punktu 3.

Jeżeli posiadasz więcej jak 2 zestawy kontynuuj procedurę począwszy od punktu 4.

8. Ponownie włącz odbiornik, oraz pozostałe, wcześniej wyłączone elementy zestawów - od teraz mogą być używane jednocześnie.

PRZEŁĄCZANIE POMIĘDZY TRYBAMI

Wyłącz odbiornik poprzez naciśnięcie i przytrzymanie przycisku zasilania odbiornika przez około 5 sek. - do czasu aż dioda sygnalizacyjna mignie 3 razy a następnie zgaśnie. Po włączeniu odbiornik przejdzie w drugi tryb pracy.

Jak rozpoznać aktualny tryb pracy odbiornika?

Tryb inteligentnego skanowania - po włączeniu odbiornika wskaźnik zasilania od razu przechodzi w tryb pracy ciągłej.

Tryb stałej częstotliwości - po włączeniu odbiornika wskaźnik zasilania miga 3 razy, po czym przechodzi w tryb pracy ciągłej.

Parametry techniczne

V220

pasmo przenoszenia dźwięku: 60Hz ~ 15KHz ± 2dB

zasilanie: wbudowana bateria Li-ion 3.7V

gniazdo ładowania: USB C

wyjście sygnału: wtyk mini jack 3,5mm

wymiary (bez antenki): 90x36x18mm

H20

moc nadajnika: 10mW

typ mikrofonu: dynamiczny

wykonanie: aluminium / anodowe utlenianie

zasilanie: 3V (2x1.5V AA) - brak w komplecie

wymiary: 257mm

BN20

moc nadajnika: 10mW

typ mikrofonu: pojemnościowy

zasilanie: wbudowana bateria Li-ion

gniazdo ładowania: USB micro

długość przewodu: 1,2m

Instrukcje bezpieczeństwa użytkowania



UWAGA! URZĄDZENIA NIE WOLNO WYRZUCAĆ DO ODPADÓW DOMOWYCH.

To oznaczenie oznacza, że produkt nie może być wyrzucany razem z odpadami domowymi w całej UE. W celu zapobiegnięcia potencjalnym szkodom dla środowiska lub zdrowia, zużyty produkt należy poddać recyklingowi. Zgodnie z obowiązującym prawem, nie nadający się do użycia sprzęt elektryczny i elektroniczny należy zbierać osobno, w specjalnie do tego celu wyznaczonych punktach zbierania zużytego sprzętu, celem ich przetworzenia i ponownego wykorzystania na podstawie obowiązujących norm ochrony środowiska.



Używaj wyłącznie akcesoriów znajdujących się w zestawie.

Do podłączenia urządzenia do sieci używaj jedynie kabla sieciowego / zasilacza dostarczonego przez producenta.



Urządzenie działa na prąd zmienny (230V~50Hz). Nie należy samodzielnie przeprowadzać żadnych zmian, ani nie wkładać niczego do otworów wentylacyjnych urządzenia, gdyż może to spowodować porażenie prądem. Proszę zawsze przestrzegać następujących zasad:

- urządzenie jest przeznaczone tylko do użytku wewnątrz pomieszczeń
 - chronić przed wodą, urządzenia nie może być narażone na krople i bryzgi wody
 - chronić przed wysoką temperaturą (dopuszczalny zakres temperatury to 0 - 40 °C), użytkować z dala od źródeł ciepła.
 - nie przykrywać wlotów powietrza.
 - nie uruchamiać i natychmiast wyłączyć główną wtyczkę zasilania z prądu:
- a) jeśli istnieje widoczne uszkodzenie urządzenia lub kabla zasilającego,
 - b) jeśli uszkodzenie mogło powstać na skutek upuszczenia urządzenia lub podobnego wypadku,
 - c) jeśli urządzenie nie działa prawidłowo. nigdy nie ciągnąć za kabel zasilający podczas odłączania wtyczki z gniazdka, chwytać zawsze za wtyczkę. do czyszczenia obudowy używać suchej, miękkiej ściereczki.
- nie stosować wody ani środków czyszczących.

Producent ani dostawca nie ponosi odpowiedzialności za wyniki szkody materialne jeśli urządzenie było używane niezgodnie z przeznaczeniem, zostało zainstalowane lub obsługiwane nieprawidłowo albo poddawane nieautoryzowanym naprawom.

W sytuacji uszkodzenia urządzenia lub jego awarii oddać urządzenie do wykwalifikowanego serwisu.

